

Famille : Équipement d'atelier

Marque :



PRESSE D'ATELIER MANUELLE 30T



Réf. 10540

Descriptif

Force (tonnes) Mesures (mm)	30 T
Modèle	Sol
A	810
B	700
C	1773
E	535
Hauteur hors tout	1801
F1 minimum	51
F2 maximum	1131
Course hydraulique	150
M course latérale	200

- Table de travail ajustable à différentes hauteurs
- Mécano soudé
- Piston avec retour automatique
- Vés de dressage

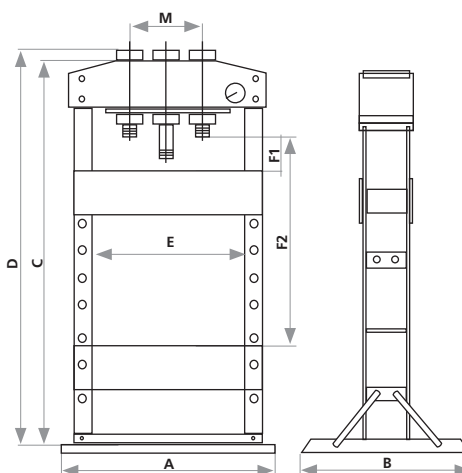

Poids net : 164Kg

Commentaires - Points forts

OPTION
GRILLE DE PROTECTION
POUR PRESSE 30T
Lg 520 x lg 485 mm

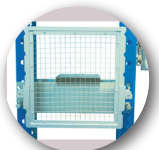

Réf. 10572

OPTION
JEU DE POINCONS

Réf. 10531

Conditionnement